

ENVASADORAS VERTICALES EVLL



ENVASADORAS VERTICALES

EVLL



Las envasadoras verticales están diseñadas para el envasado de productos sólidos, en polvo, líquidos o pastosos en bolsas de diferente formato. A partir de una bobina de film, estos equipos conforman la bolsa, la llenan y la sellan en una sola operación.

Estas envasadoras permiten la utilización tanto de formadores redondos como rectangulares, con soldadura vertical central o soldaduras laterales. La alimentación del film se realiza mediante correas con sistema motorizado. Además disponen de un sistema de termo-sellado mediante mordazas que garantiza la calidad y estanqueidad del envase.

En función de la naturaleza del producto a envasar, disponemos de diferentes sistemas de dosificación: tornillo sinfín, dosificadores volumétricos para polvo o para líquidos, pesadoras lineales...

Las envasadoras EVLL disponen de un control electrónico mediante un PLC o un microprocesador (en función de las necesidades del cliente) con pantalla táctil que permite introducir, memorizar y visualizar los datos.

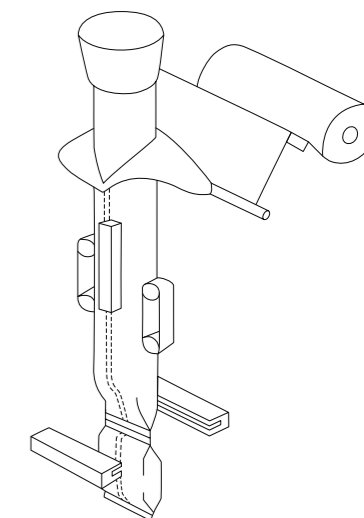

Tubo formador



VENTAJAS

- » Son equipos compactos.
- » Destacan por su alta velocidad de producción.
- » Son adecuados para una amplia variedad de productos, por tanto, aptos para los sectores de farmacia, cosmética, alimentación y química en general.
- » El cambio de bobina se efectúa de forma rápida y fácilmente.



contigo, paso a paso

Envasadora vertical EVLL-260

ENVASADORA EVLL-160

El modelo EVLL-160 está pensado para dar una solución al envasado de aquellas aplicaciones que requieran un equipo eficiente y sencillo, de bajo presupuesto.

Este equipo es perfecto para el envasado de frutos secos, especias, legumbres, arroz, así como de detergentes.

Especificaciones Técnicas

Ancho de bolsa	Mín. 60 mm - máx. 160 mm
Longitud de bolsa	Mín. 60 mm - máx. 400 mm
Material de envoltura	Polietileno y complejo
Accionamiento	Neumático
Arrastre de lámina	Por poleas
Tipo de cuchilla	Dentada (diente fino, grueso o especial corte liso)
Tipo de soldadura	Solapada o retornada
Control	Electrónico con microprocesador
Potencia eléctrica	4 KVA
Aire máquina	25 L/min
Aire soldadura	30 L/min
Producción	Máx. 50 bolsas/min. (dependiendo del tipo de bolsa)*



*Cadencia mecánica condicionada al comportamiento del film, del producto a envasar...

Envases

El modelo EVLL-160 puede realizar los siguientes formatos de bolsa:



Bolsa pliegue inglés

Bolsa almohadilla

Bolsa fondo plano

ENVASADORA EVLL-260

La envasadora EVLL-260 es una envasadora de formato pequeño / mediano, con altas prestaciones y muy versátil, útil para envasar desde unos pocos gramos hasta 2 - 3 kg de producto, dependiendo de su densidad.

Este equipo es perfecto para el envasado de frutos secos, café, té, harinas, azúcar..., así como de detergentes, petfood o yeso .

Especificaciones Técnicas

Ancho de bolsa	Mín. 60 mm - máx. 260 mm
Longitud de bolsa	Mín. 60 mm - máx. 500 mm
Material de envoltura	Polietileno y complejo
Accionamiento	Neumático (opcional servomotores)
Arrastre de lámina	Por poleas (opcional por vacío)
Tipo de cuchilla	Dentada (diente fino, grueso o especial corte liso)
Tipo de soldadura	Solapada o retornada
Control	Electrónico con microprocesador
Potencia eléctrica	4 KVA
Aire máquina	30 L/min
Aire soldadura	40 L/min
Producción	Máx. 60 bolsas/min. (dependiendo del tipo de bolsa)*



*Cadencia mecánica condicionada al comportamiento del film, del producto a envasar...

Envases

El modelo EVLL-260 puede realizar los siguientes formatos de bolsa:

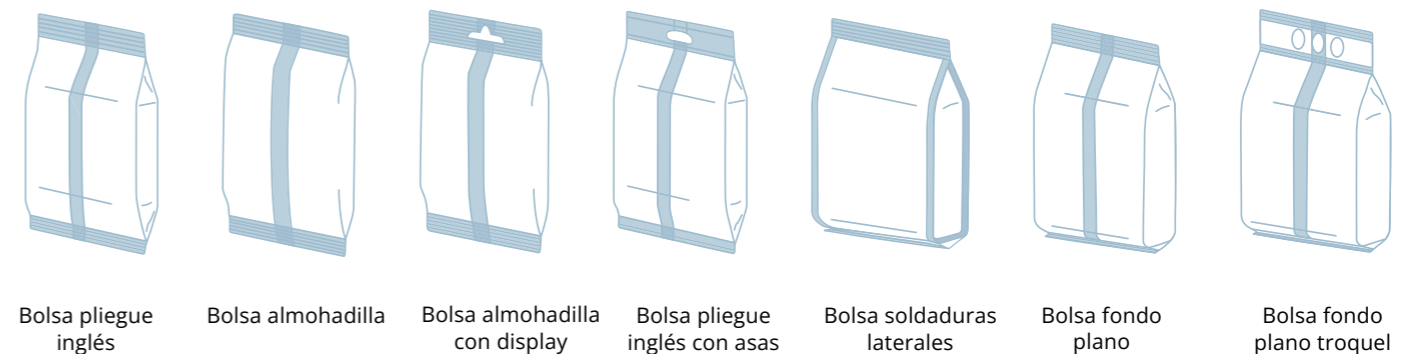

Bolsa pliegue inglés

Bolsa almohadilla

Bolsa almohadilla con display

Bolsa pliegue inglés con asas

Bolsa soldaduras laterales

Bolsa fondo plano

Bolsa fondo plano troquel



Modelos

ENVASADORA EVLL-400

El modelo EVLL-400 está diseñado para el envasado en volúmenes mediano / grandes sin llegar al envase de gran formato. Permite envasar desde 100 gramos hasta 2 - 10 kg de producto, dependiendo de su densidad.

Este equipo es perfecto para el envasado de congelados, verduras de 4º gama, pasta, arroz..., así como de petfood, yeso o fitosanitarios.

Especificaciones Técnicas

Ancho de bolsa	Mín. 140 mm - máx. 400 mm
Longitud de bolsa	Mín. 100 mm - máx. 1.000 mm
Material de envoltura	Polietileno y complejo
Accionamiento	Neumático (opcional servomotores)
Arrastre de lámina	Por poleas (opcional por vacío)
Tipo de cuchilla	Dentada (diente fino, grueso o especial corte liso)
Tipo de soldadura	Solapada o retornada
Control	Electrónico con microprocesador
Potencia eléctrica	5,5 KVA
Aire máquina	35 L/min
Aire soldadura	50 L/min
Producción	Máx. 50 bolsas/min. (dependiendo del tipo de bolsa)*

*Cadencia mecánica condicionada al comportamiento del film, del producto a envasar...



Envases

El modelo EVLL-400 puede realizar los siguientes formatos de bolsa:

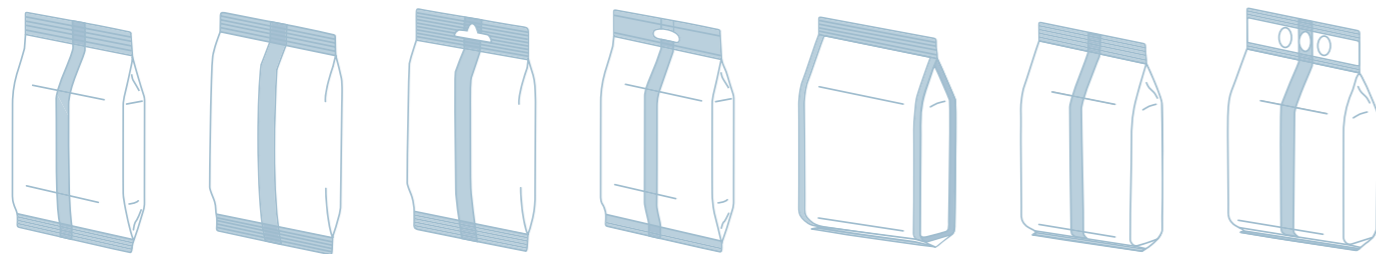

Bolsa pliegue inglés Bolsa almohadilla Bolsa almohadilla con display Bolsa pliegue inglés con asas Bolsa soldaduras laterales Bolsa fondo plano Bolsa fondo plano troquel



Datos técnicos



ENVASADORA EVLL-600

Este es un equipo de grandes dimensiones, ideal para envasar en grandes formatos: productos que requieran un gran volumen de envasado por su baja densidad o su elevado peso.

Este equipo es perfecto para el envasado de petfood, cemento, aditivos, abonos, granza de plástico, detergente...

Especificaciones Técnicas

Ancho de bolsa	Mín. 200 mm - máx. 600 mm
Longitud de bolsa	Mín. 100 mm - máx. 1.000 mm
Material de envoltura	Polietileno y complejo
Accionamiento	Neumático (opcional servomotores)
Arrastre de lámina	Por poleas (opcional por vacío)
Tipo de cuchilla	Dentada (diente fino, grueso o especial corte liso)
Tipo de soldadura	Solapada o retornada
Control	Electrónico con microprocesador
Potencia eléctrica	6 KVA
Aire máquina	40 L/min
Aire soldadura	60 L/min
Producción	Máx. 20 bolsas/min. (dependiendo del tipo de bolsa)*

*Cadencia mecánica condicionada al comportamiento del film, del producto a envasar...

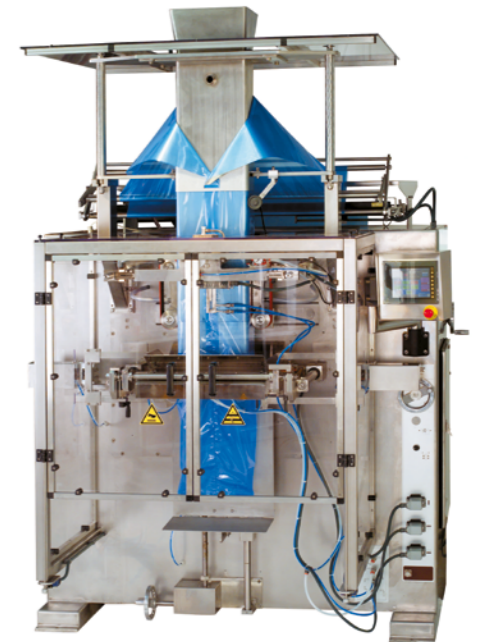

Envases

El modelo EVLL-600 puede realizar los siguientes formatos de bolsa:

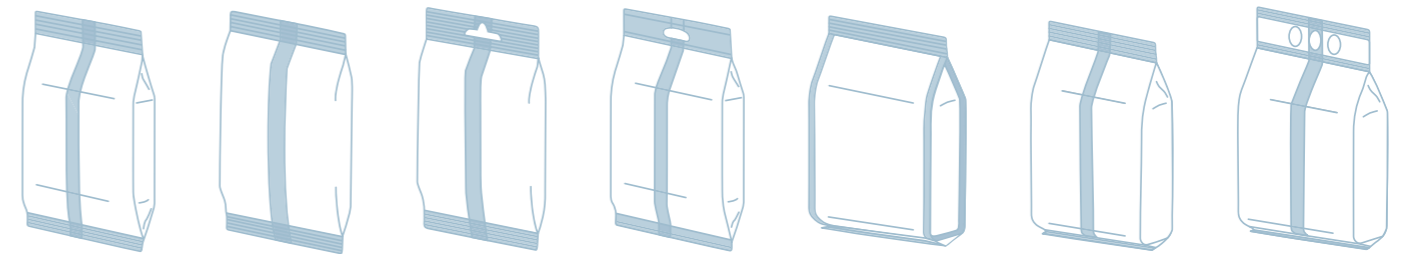

Bolsa pliegue inglés Bolsa almohadilla Bolsa almohadilla con display Bolsa pliegue inglés con asas Bolsa soldaduras laterales Bolsa fondo plano Bolsa fondo plano troquel

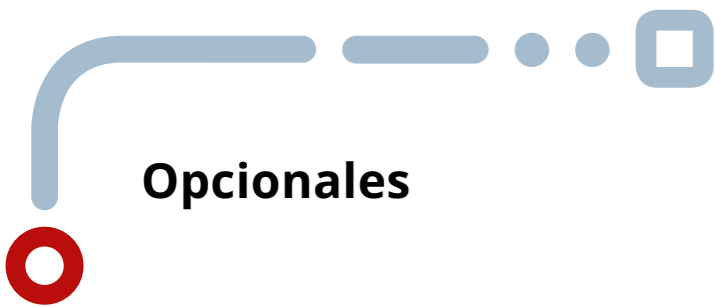

Opcionales

Las envasadoras verticales pueden ser dotadas de diversos sistemas para adaptarse a diferentes tipos de productos, ambientes y necesidades puntuales.

OPCIONES	Modelos			
	EVLL-160	EVLL-260	EVLL- 400	EVLL-600
Construcción acero inox.	✓	✓	✓	✓
Accionamiento por servomotores	—	✓	✓	✓
Corrección automática bobina	—	✓	✓	✓
Arrastre con vacío	—	✓	✓	✓
Deselectrizador	✓	✓	✓	✓
Vibrador de fondo	✓	✓	✓	✓
Inyección de gas inerte	✓	✓	✓	✓
Empalmador de bobina	—	✓	✓	✓
Aspiración	✓	✓	✓	✓
Equipo impresor	✓	✓	✓	✓



Dosificadores disponibles



En función de la naturaleza del producto a envasar, disponemos de diferentes sistemas de dosificación.

DOSIFICADORES DE POLVO DPLL

El dosificador DPLL es un equipo especialmente diseñado para la dosificación de productos polvorientos. Destaca por su fiabilidad, cadencia y fácil limpieza. La dosificación se efectúa gracias al tornillo sinfín vertical, con un diámetro a convenir según producto a envasar y el control de la dosificación se efectúa por peso. Este equipo es fácilmente adaptable a las diferentes envasadoras verticales que disponemos.

PESADORAS LINEALES DE SÓLIDOS

Las pesadoras lineales son equipos de precisión capaces de dosificar una gran variedad de productos sólidos gracias a su diseño especial para cada una de las aplicaciones.

Está especialmente indicada para la dosificación de caramelos, dulces, café en grano, té, pasta, frutos secos, olivas, patatas, arroz, azúcar, sal...

Cada una de las cabezas está compuesta por:

- » Tolva de recepción de producto provista de pala vibratoria de extracción para alimentar los canales de transporte de producto.
- » División de producto en dos caudales diferentes "Pre dosis" y "Afinado" mediante dos canales vibratorios independientes y paralelos.
- » Bol de pesada, controlado por célula de peso y accionado mediante apertura neumática.



Envasadora vertical EVLL-160 alimentada por un dosificador DPLL-1/5 y una rosca transportadora.



Pesadora lineal

Las pesadoras se pueden instalar sobre otros equipos de envasado como termo-formadoras o termo-selladoras entre otros, descargando sobre diferentes bandejas al mismo tiempo. Además, instalando una entrada y una salida, un equipo de pesado se puede utilizar para pesar producto en grandes cantidades y descargarlo sobre cajas.



Pesadora lineal montada sobre una envasadora EVLL



Pesadora lineal preparada para instalar sobre termo-formadora o transportador de cinta

Dosificadores disponibles

PESADORAS MULTICABEZALES

Las pesadoras multicabezales son equipos de pesado de alta cadencia y precisión trabajando mediante combinatoria.

Son ampliamente utilizados para la dosificación de caramelos, snacks, frutos secos, dulces, frutas y otros vegetales, congelados, pet-food.

- » Número de vasos de pesado: 10,12,14,16, 16/32.
- » Tamaño de los vasos entre 2 y 10 litros.
- » Material de construcción: acero inoxidable las partes en contacto con el producto.



Pesadora multicabezal

DOSIFICADOR VOLUMÉTRICO PARA SÓLIDOS

El dosificador volumétrico es un equipo de dosificado especialmente diseñado para envasar productos de granulometría uniforme a alta cadencia y con una inversión sensiblemente inferior a un equipo de pesado de similares características.

Dispone de vasos telescópicos intercambiables de acero inoxidable con regulación de capacidad en la proporción de 1 a 2.

Estos dosificadores son ampliamente utilizados con productos como arroz, legumbres, frutos secos, azúcar, sal, detergente y otros granulados uniformes.



Dosificador volumétrico para sólidos



DOSIFICADORES DE LÍQUIDOS DOSIFIX

La DOSIFIX es el equipo ideal para la dosificación de productos líquidos y viscosos. Gracias a su diseño de fácil limpieza, este equipo puede ser implementado en la industria farmacéutica, cosmética, alimentaria y química: pomadas, cremas, leches corporales, salsas, detergentes, colorantes...

La dosificación se efectúa mediante un pistón o émbolo de accionamiento neumático y velocidad regulable, lo que le permite adaptarse a cualquier viscosidad.

- » Rendimiento: 400-1.200 envases por hora según dosificación.
- » Gama de dosificación modelo DN-300: 8 - 80 cm³, 10 - 200 cm³ y 15 - 300 cm³.
- » Gama de dosificación modelo DN-1000: 15 - 300 cm³ y de 50 - 1.000 cm³.



Dosifix DN-300 con tolva de alimentación de 25 litros

DOSIFICADORES DE LÍQUIDOS MINOX

La MINOX está indicada fundamentalmente para dosificar productos alimentarios, cosméticos y farmacéuticos, siendo todas las partes del equipo de acero inoxidable. Permite realizar de un modo económico la dosificación de productos líquidos de baja y media viscosidad.

La envasadora MINOX funciona bajo el mismo principio que una bomba alternativa. Una determinada cantidad de producto es desplazada en cada embolada de la máquina. La máquina está equipada con una válvula de 3 vías, una camisa dosificadora, un émbolo, una tolva y el correspondiente mecanismo de accionamiento neumático.

- » Rendimiento: 30 emboladas / minuto.
- » Rango de dosificación: variable de 10 a 250 cm³.



Dosificadora Minox